

## manomètres à tube étalons "tout inox" classe 0,6% DN 150



PED 2014/68/UE

Ces appareils sont conçus pour servir de manomètres de contrôle ou de ré-étalonnage ou pour d'autres applications où la précision et la répétabilité sont de première importance. Les fluides de process doivent être liquides ou gazeux et ne doivent pas présenter de viscosité élevée et ne doivent pas cristalliser. Les parties en acier inox en contact avec le fluide AISI 316L sont adaptées à des conditions de service difficiles engendrées par l'agressivité du fluide ou de l'environnement. Un certificat de calibration issu par un laboratoire national reconnu par (ACCREDIA) est disponible sur demande.

### 1.15.1 - Modèle Standard

**Norme de référence:** EN 837-1.

**Code de sécurité:** S1 selon EN 837-2.

**Précision:** classe 0,6 selon EN 837-1.

**Température ambiante:** -25 à +65 °C.

**Température du fluide de travail:** -40 à +150 °C.

**Température d'étalonnage:** +20 °C.

**Dérive thermique:** max ±0,4%/10K de la pleine échelle (à partir de 20°C)

**Pression max. de travail:**

75% maximum de la pleine échelle pour des pressions statiques

**Surpression:** 30% de la pleine échelle

**Degré de protection:** IP 55 selon IEC 529.

**Branchement au process:** en acier inox AISI 316L.

**Tube manométrique:** en acier inox AISI 316L étiré sans soudures

**Boîtier:** en acier inox

**Lunette:** en acier inox avec fermeture à baïonnette.

**Voyant:** en verre.

**Mouvement:** en acier inox avec butée de début et de fin de course

**Cadran:** en aluminium, avec graduations et chiffres noirs sur fond blanc, avec miroir de correction de parallaxe

**Aiguille:** aluminium noir avec remise à zéro, à pointe chantournée

ECHELLE	Subdivision	Graduation	bar	kPa	MPa	psi
-1 à 0	0,005	0,10	◆			
0 à 0,6	0,002	0,05	◆		◆	
0 à 1	0,005	0,1	◆		◆	
0 à 1,6	0,005	0,1	◆		◆	
0 à 2,5	0,01	0,1	◆		◆	
0 à 4	0,02	0,2	◆		◆	
0 à 6	0,02	0,5	◆		◆	
0 à 10	0,05	1	◆		◆	◆
0 à 16	0,05	1	◆		◆	◆
0 à 25	0,1	1	◆		◆	
0 à 30	0,1	2	◆		◆	◆
0 à 40	0,2	2	◆		◆	
0 à 60	0,2	5	◆	◆	◆	◆
0 à 100	0,5	10	◆	◆		◆
0 à 160	0,5	10	◆	◆		◆
0 à 250	1	10	◆	◆		
0 à 300	1	20	◆	◆		◆
0 à 400	2	20	◆	◆		◆
0 à 600	2	50	◆	◆		◆
0 à 1000	5	100				◆
0 à 2000	10	100				◆
0 à 3000	10	200				◆
0 à 4000	20	200				◆
0 à 6000	20	500				◆

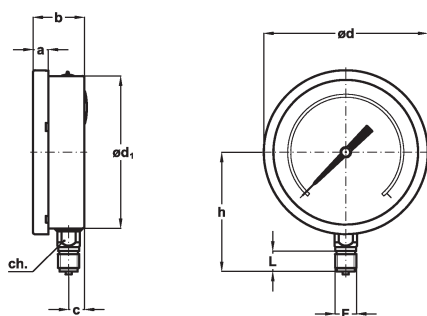

**A - VERTICAL**  
 pour montage local direct.

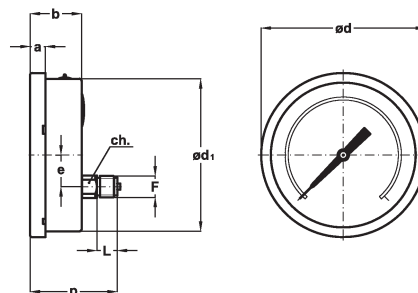

**D - RACCORD ARRIERE**  
 pour montage local direct

Montage	F	a	b	c	ød	ød <sub>1</sub>	e	h	p	ch	L	Poids
Vertical	41M - G 1/2 A	15	50,5	15,5	161	149,6		117		22	20	0,94 kg
	43M - 1/2-14 NPT											
Arrière	41M - G 1/2 A	15	50,5		161	149,6	31		85,5	22	20	0,94 kg
	43M - 1/2-14 NPT											

dimensions : mm

**OPTIONS**

<b>B</b> -	Arrière-étrier en "U"
<b>C</b> -	Etrier 3 trous - plaque vertical
<b>E</b> -	Etrier 3 trous - plaque arrière
<b>CE1</b> -	Certificat d'étalonnage ACCREDIA (manomètres)
<b>CE3</b> -	Certificat d'étalonnage ACCREDIA (vacuomètres)
<b>T32</b> -	Voyant en verre

**Malette porte-manomètre**



Une malette porte-manomètre, code **5VAL** est disponible pour les instruments avec raccordement vertical.

**SÉQUENCE DE COMMANDE**

Section / Modèle / Boîtier / Montage/ Diamètre / Echelle / Branchement au Process / Options  
**1 15 1 A G 41M B...E**  
**43M CE1...T32**